

# Leovista Classic Cup 3x3 U13,U15 Girls

2025年11月16日

LEOVISTA TRAINING CENTER

駐車場開場 7:50

開館 8:00

女子受付 8:20



試合順	時間	A (入口側) U15		B (奥側) U13	
1	8:45	LEO BB1	HOPEFUL	OHANA	FAB③
2	9:00	BB Question	LEO BB2	LEO FM1	BB I3
3	9:15	F-CLUB girl	FORCE	FORCE A	LEO FM2
4	9:30	LEO BB1	むぎや	OHANA	HOPEFUL
5	9:45	BB Question	F-CLUB	LEO FM1	FAB②
6	10:00	F-CLUB girl	LEO BB3	FORCE A	FAB①
7	10:15	HOPEFUL	むぎや	FAB③	HOPEFUL
8	10:30	LEO BB2	F-CLUB	BB I3	FAB②
9	10:45	FORCE	LEO BB3	LEO FM2	FAB①
10	11:00	A2位	B3位	A2位	B3位
11	11:15	<i>A1位</i>	<i>B1位</i>	<i>A1位</i>	<i>B1位</i>
12	11:35	B2位	C3位	B2位	C3位
13	11:50	<i>A1位</i>	<i>C1位</i>	<i>A1位</i>	<i>C1位</i>
14	12:10	C2位	A3位	C2位	A3位
15	12:25	<i>B1位</i>	<i>C1位</i>	<i>B1位</i>	<i>C1位</i>
	12:45	表彰式 (優勝・準優勝)			

黒文字：タイマー流し 赤文字：タイマー止め

女子駐車場撤収時間13:00

男子駐車場入場時間13:05

女子駐車場撤収時間13:00

男子駐車場入場時間13:05

## Leovista Classic Cup 3x3 U13,U15 Boys

U15

U13

男子受付

13:10

試合順	時間	A (入口側)		B (奥側)	
1	13:30	GOAT	LEO BBC	FAB①	ZETHREE. C
2	13:45	LEO BBB	TOYAMA	FAB②	ZETHREE.A
3	14:00	GOAT attitude	LEO BBD	LEO FMC	刀
4	14:15	LEO BBA	SAGAMIHARA	FAB③	ZETHREE.B
5	14:30	A1負	A2負	LEO FMA	はまちゃん
6	14:45	A1勝	A2勝	FAB①	LEO FMB
7	15:00	A3負	A4負	B2勝	B3勝
8	15:15	A3勝	A4勝	B4勝	B5勝
9	15:30	A5負	A7負	ZETHREE. C	LEO FMB
10	15:45	B4負	B5負	B2負	B3負
11	16:00	A5勝	A7勝	<i>A1位</i>	<i>B1位</i>
12	16:20	A2位	B3位	B4位	C4位
13	16:35	C2位	A3位	<i>A1位</i>	<i>C1位</i>
14	16:55	A6負	A8負	B2位	C3位
15	17:10	<i>A6勝</i>	<i>A8勝</i>	<i>B1位</i>	<i>C1位</i>
16	17:30	表彰式 (優勝・準優勝)			

黒文字：タイマー流し 赤文字：タイマー止め

## LeovistaClassic Cup 3x3 U15 Girls

### 予選リーグ Aコート (入口側)

A	LEO BB1	HOPEFUL	むぎや	勝数	得失点差	順位
LEO BB1		1	4			
HOPEFUL			7			
むぎや						

B	BB Question	LEO BB2	F-CLUB	勝数	得失点差	順位
BB Question		2	5			
LEO BB2			8			
F-CLUB						

C	F-CLUB girl	FORCE	LEO BB3	勝数	得失点差	順位
F-CLUB girl		3	6			
FORCE			9			
LEO BB3						

## LeovistaClassic Cup 3x3 U15 Girls

### 決勝リーグ&交流戦 Aコート (入口側)

決勝リーグ	A1位	B1位	C1位	勝数	得失点差	順位
A1位		11	13			
B1位			15			
C1位						

交流戦 10		交流戦 12	
A2位	B3位	B2位	C3位

交流戦 14	
C2位	A3位

## LeovistaClassic Cup 3x3 U13 Girls

### 予選リーグ Bコート (奥側)

A	OHANA	FAB③	HOPEFUL	勝数	得失点差	順位
OHANA		1	4			
FAB③			7			
HOPEFUL						

B	LEO FM1	BB I3	FAB②	勝数	得失点差	順位
LEO FM1		2	5			
BB I3			8			
FAB②						

C	FORCE A	LEO FM2	FAB①	勝数	得失点差	順位
FORCE A		3	6			
LEO FM2			9			
FAB①						

## LeovistaClassic Cup 3x3 U13 Girls

### 決勝リーグ&交流戦 Bコート (奥側)

決勝リーグ	A1位	B1位	C1位	勝数	得失点差	順位
A1位		11	13			
B1位			15			
C1位						

交流戦 10		交流戦 12	
A2位	B3位	B2位	C3位

交流戦 14	
C2位	A3位

# LeovistaClassic Cup 3x3 U15 Boys

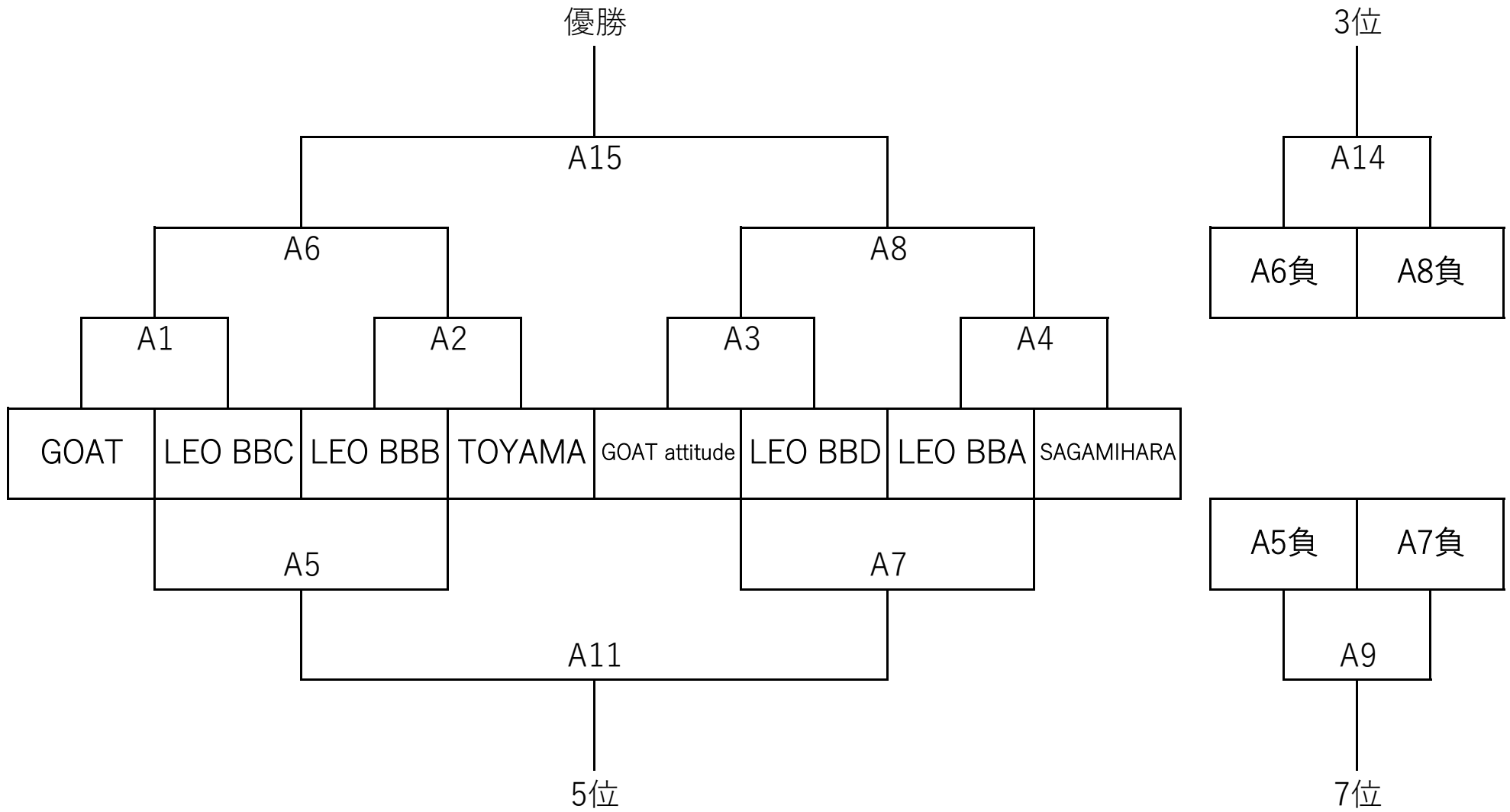

# LeovistaClassic Cup 3x3 U13 Boys

## 予選リーグ&トーナメント

A	FAB①	ZETHREE.C	LEO FMB	勝数	得失点差	順位
FAB①		B1	B6			
ZETHREE.C			B9			
LEO FMB						

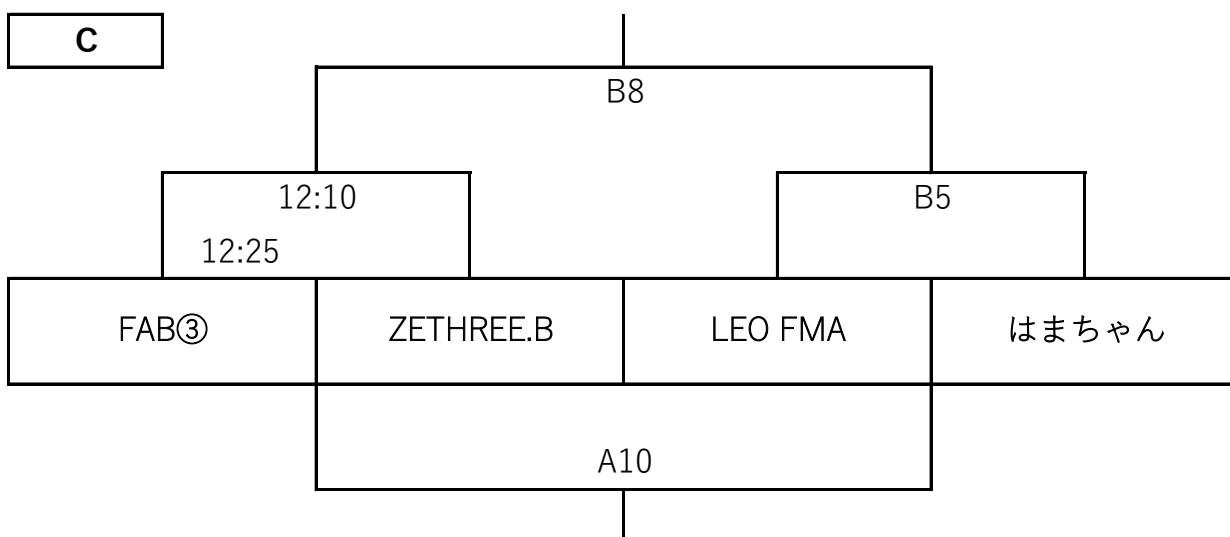
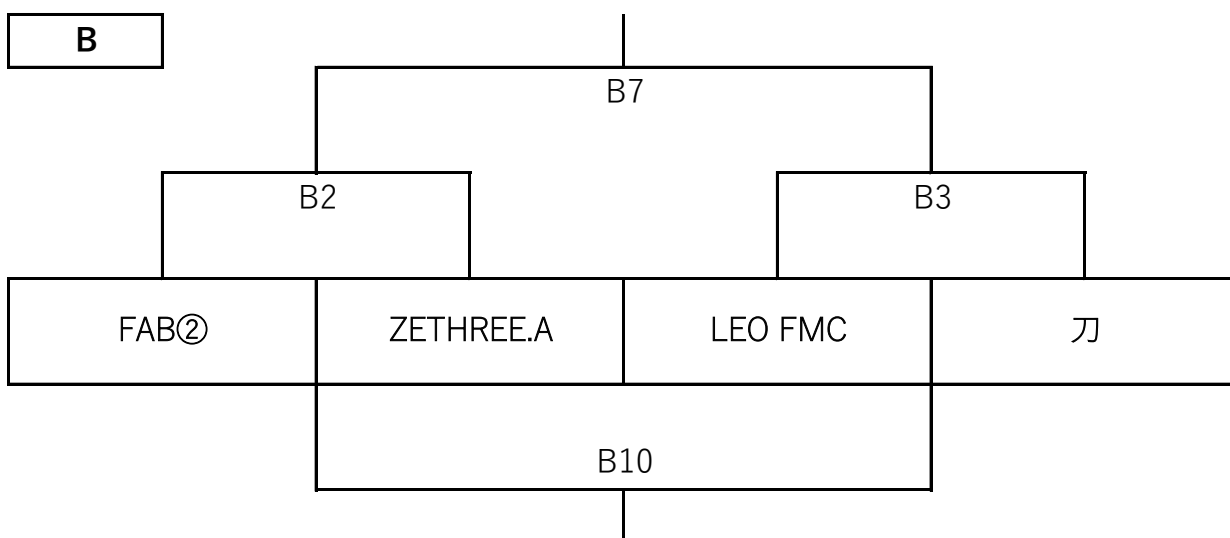

# LeovistaClassic Cup 3x3 U13 Boys

## 決勝リーグ & 交流戦

決勝リーグ	A1位	B1位	C1位	勝数	得失点差	順位
A1位		B11	A13			
B1位			A15			
C1位						

交流戦A12	
A2位	B3位

交流戦B12	
B4位	C4位

交流戦A13	
C2位	A3位

交流戦B14	
B2位	C3位